





Sistema Brasileiro de Classificação de Meios de Hospedagem (SBClass)

MANUAL DE IDENTIDADE VISUAL



Este manual tem por finalidade padronizar o uso da
Marca de Classificação dos Meios de Hospedagem
por estabelecimentos classificados pelo **SBClass**.

- . Marca de Classificação de Meios de Hospedagem
 - . Placa de Classificação
 - . Plaqueta de Validade
- 
- A large, solid yellow shape in the bottom right corner of the page, resembling a stylized sun or a curved banner.

1 Marca de classificação de meios de hospedagem

Poderá ser utilizada em material impresso, sites e publicidades eletrônicas para identificação do meio de hospedagem como estabelecimento classificado pelo **SBClass**.

Para reprodução da marca devem ser utilizados os arquivos eletrônicos em Corel Draw e TIFF baixados deste site. Todas as vezes que for solicitar um serviço, o estabelecimento classificado deve encaminhar um desses arquivos ao executor e sua devolução deve ser sempre cobrada.



2 Versões da Marca



Policromia



Preto e Branco

3 Padrão Cromático

Para que a identidade visual seja mantida, é extremamente importante que as cores da marca de classificação sejam sempre observadas pelo estabelecimento classificado. Caso contrário o consumidor poderá não fixar a marca como a classificação do estabelecimento pelo **SBClass**.

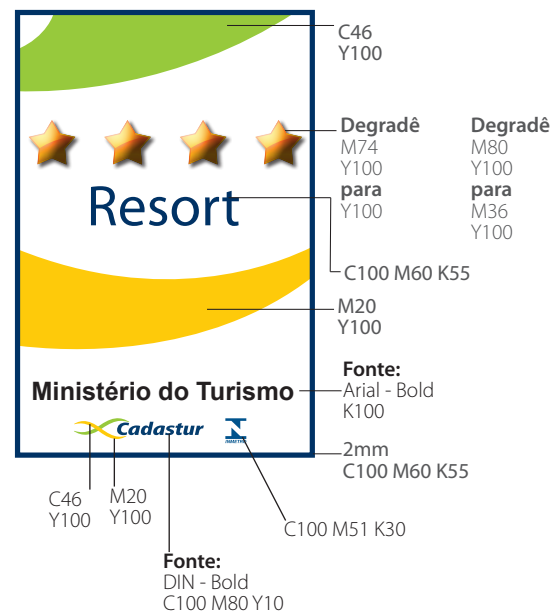

4 Tipologia

Da mesma forma que as cores da marca de classificação, é fundamental que o padrão de letras seja fielmente observado.

Myriad Pro Regular

C100 M60 K55

ABCDEFGHIJKLMNOPQRSTUVWXYZ

abcdefghijklmnopqrstuvwxyz

1234567890!@#%&*()

Arial Bold

K100

ABCDEFGHIJKLMNOPQRSTUVWXYZ

abcdefghijklmnopqrstuvwxyz

1234567890!@#%&*()



5 Redução

Ao utilizar a marca de classificação em documentos, o estabelecimento classificado deve observar o tamanho mínimo que garanta legibilidade e manutenção de suas características visuais. Para tanto devem ser observadas as seguintes medidas mínimas.

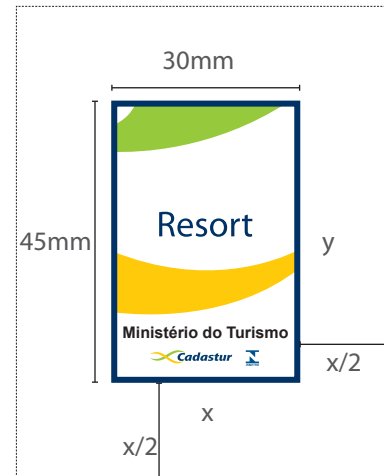

6 Alterações não permitidas

A marca de classificação possui forma, cor e proporções definidas. A fim de que a sua identidade visual seja mantida, não é permitida a introdução de alterações, dentre as mais comuns a serem evitadas são:



7 Hotel

Estabelecimento com serviço de recepção, alojamento temporário, com ou sem alimentação, ofertados em unidades individuais e de uso exclusivo dos hóspedes, mediante cobrança de diária.



8 Resort

Hotel com infraestrutura de lazer e entretenimento que disponha de serviços de estética, atividades físicas, recreação e convívio com a natureza no próprio empreendimento.



9 Hotel Fazenda

Localizado em ambiente rural, dotado de exploração agropecuária, que ofereça entretenimento e vivência do campo.



10 Cama & Café

Hospedagem em residência com no máximo três unidades habitacionais para uso turístico, com serviços de café da manhã e limpeza, na qual o possuidor do estabelecimento reside.



11 Hotel Histórico

Instalado em edificação preservada em sua forma original ou restaurada, ou ainda que tenha sido palco de fatos histórico-culturais de importância reconhecida.



12 Pousada

Empreendimento de característica horizontal, composto de no máximo 30 unidades habitacionais e 90 leitos, com serviços de recepção, alimentação e alojamento temporário, podendo ser em um prédio único com três pavimentos, ou contar com chalés ou bangalôs.



13 Flat/Apart-hotel

Constituído por unidades habitacionais que disponham de dormitório, banheiro, sala e cozinha equipada, em edifício com administração e comercialização integradas, que possua serviço de recepção, limpeza e arrumação.



14 Placa de Classificação de Meios de Hospedagem

Fornecida pelo MTur ao estabelecimento classificado. Deverá ser utilizada na entrada do meio de hospedagem para sua identificação como estabelecimento classificado.



15 Especificações de Montagem

Frontal e perfil

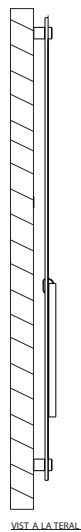
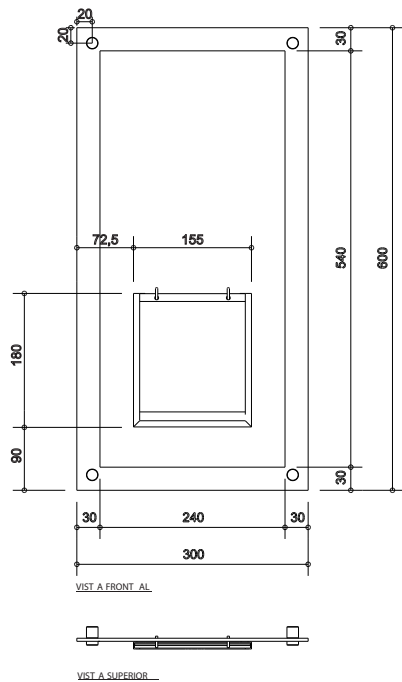

IMPRESSÃO UV DIGITAL
FEITA PELO VERSO (ILEGÍVEL)
COM CALÇO BRANCO

MEDIDAS EM MILÍMETROS



15.1 Especificações de Montagem

Perspectiva

